

VIGILO 2250

VIGILO 2280

Гидравлический выдвижной дорожный блокиратор

Диаметр $\varnothing 200$ mm

Ход 500 mm

Ход 800 mm



CE

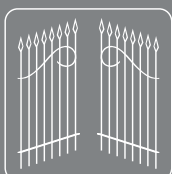

FADINI[®]
l'apricancello
Made in Italy

Инструкция

RU

ВАЖНЫЕ ИНСТРУКЦИИ ПЕРЕД УСТАНОВКОЙ

СОБЛЮДАТЬ СЛЕДУЮЩИЕ ИНСТРУКЦИИ ДЛЯ ДОСТИЖЕНИЯ БЕЗУПРЕЧНОЙ РАБОТЫ СИСТЕМЫ

ВНИМАНИЕ: УСТАНОВКА ДОЛЖНА ПРОИЗВОДИТЬСЯ КВАЛИФИЦИРОВАННЫМ ПЕРСОНАЛОМ, СОГЛАСНО СТАНДАРТАМ БЕЗОПАСНОСТИ EN 12445 И EN 12453

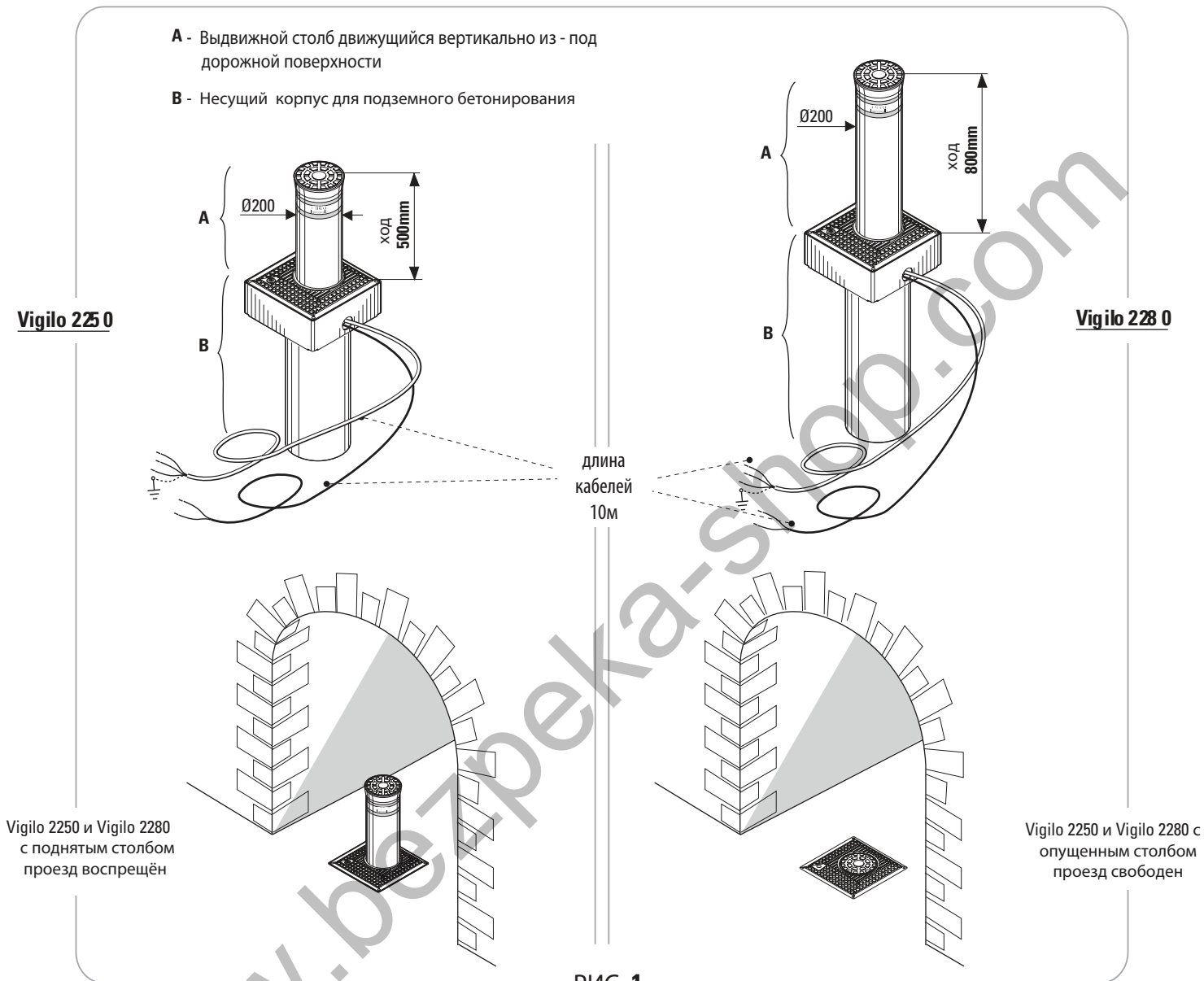

ОБЩИЕ СВЕДЕНИЯ

Представленное изделие представляет собой автоматический выдвижной блокиратор простой и быстрой установки, не нуждающийся в калибровке и регулировке, который предназначен для контроля и ограждения дорожных проездов.

Гидравлические системы **Vigilo 2250** и **Vigilo 2280** выполнены из обработанной антикоррозионной стали, имеют диаметр **Ø 200 мм** и высоту соответственно **500 мм (Vigilo 2250)** и **800 мм (Vigilo 2280)**.

Блокиратор прост в установке: после фиксации несущего корпуса и прокладки электрических кабелей достаточно опустить автоматику и система готова к эксплуатации.

Подав команду открывания (ключом-выключателем или брелоком-передатчиком) столб выдвигается и сохраняет отличную видимость даже при ночном свете, благодаря наличию светоотражающей наклейки и возможности подключения сигнальной светодиодной лампы или светофора. Блок управления с микропроцессором даёт возможность персонализировать и укомплектовать автоматику аксессуарами безопасности и предупреждения (магнитные петли, фотоэлементы и т.д.)

ПРЕДВАРИТЕЛЬНЫЕ ПРОВЕРКИ

Перед тем как приступить к монтажу оборудования рекомендуется:

- Проверить, чтобы вблизи места установки подземного корпуса не находились кабелепроводы или другие устройства, которые могли бы препятствовать монтажным работам;
- Проверить состояние установочной поверхности на ровности и неподвижности;
- Проверить наличие предметов препятствующих свободному выдвижению столба;
- Инструкции и иллюстрации приведённые в данном руководстве являются индикативными, установщик должен сам проверить и приспособить их к собственным требованиям.

- **Meccanica Fadini** не несёт ответственность за возможные ущербы, причинённые в результате несоблюдения указаний приведённых в данном руководстве либо неправильного или необоснованного использования или применения материалов и принадлежностей сторонних производителей.



РИС. 2

В первую очередь, при помощи рым-болта приподнимите исполнительный механизм (Рис.2)

Внимание: Будьте осторожны не отсоединить или натянуть кабели.

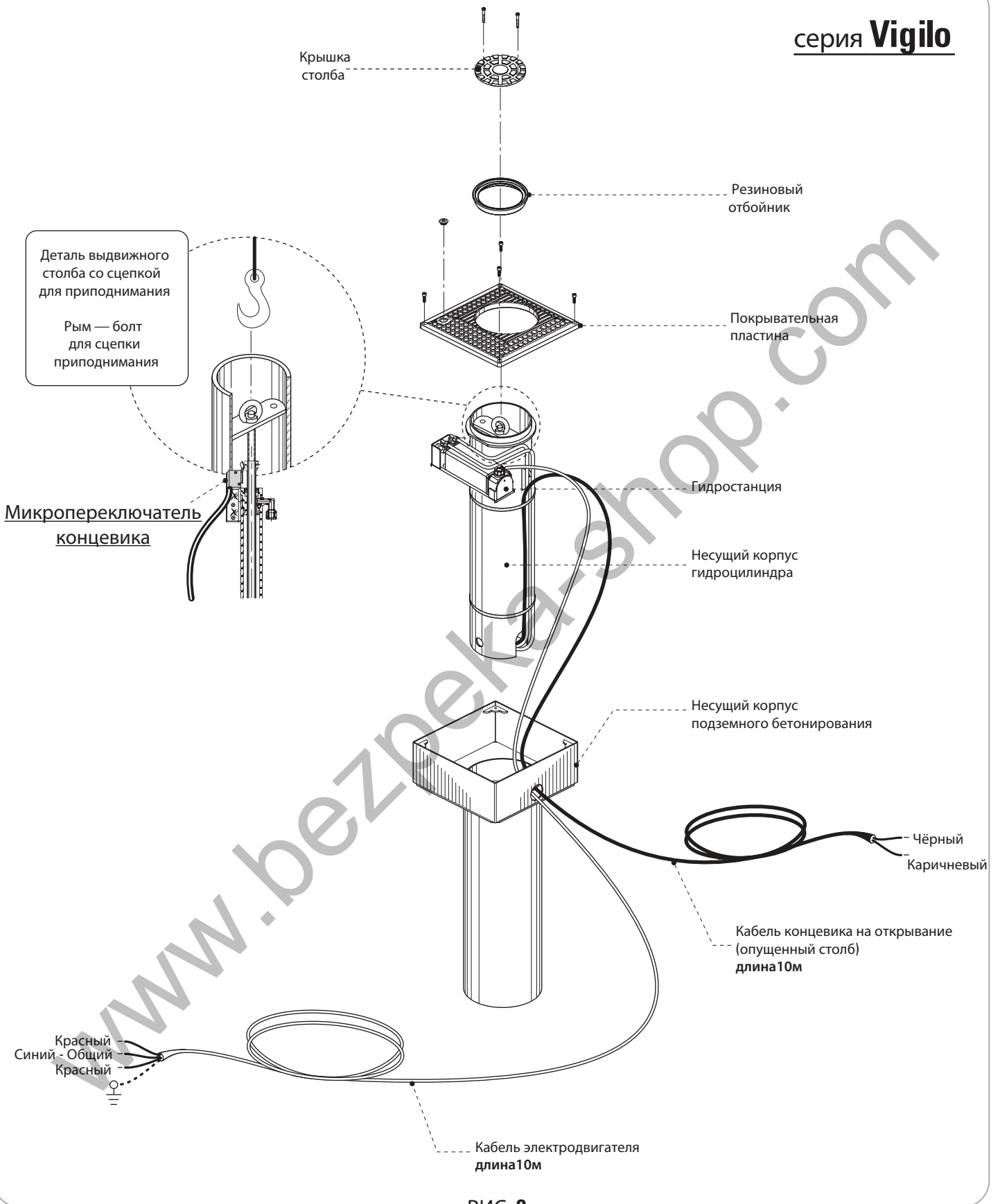
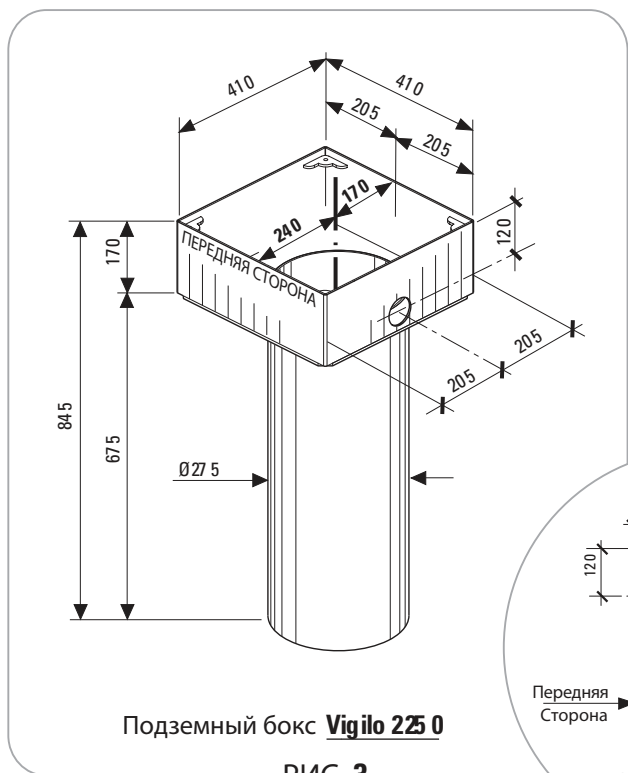

Подземный бокс **Vigilo 2250**

РИС. 3

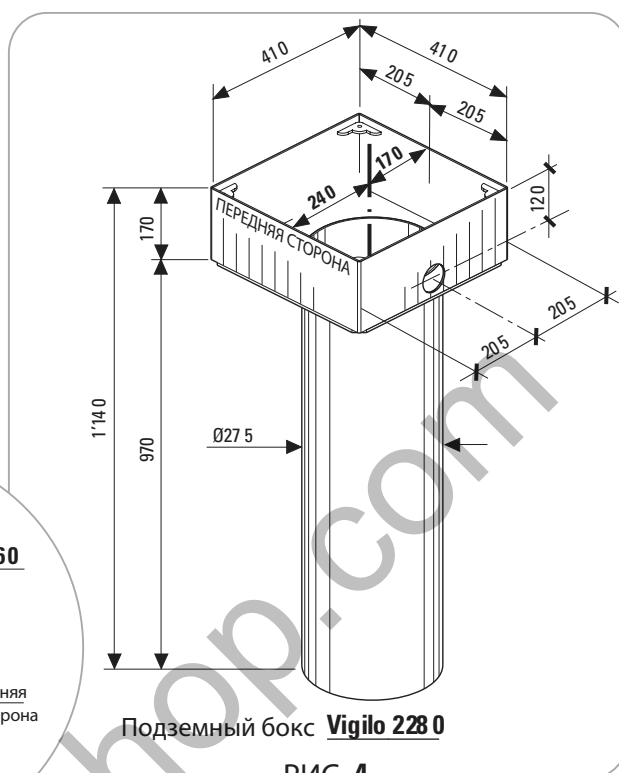

Подземный бокс **Vigilo 2280**

РИС. 4

Подземный бокс - это компонент внутри которого устанавливается автоматика болларда, следовательно следите за тем, чтобы во время крепления в подземной яме верхний край находился на нулевом уровне с дорожной поверхностью.

ВНИМАНИЕ: ёмкость на верхней части корпуса (внутри которой последовательно размещается гидростанция) не является центрированной по отношению к цилиндру внутри которого вставится несущий корпус гидроцилиндра, но расположен в 17мм от «Задней стороны» ёмкости корпуса. (Рис.3 и Рис.4).

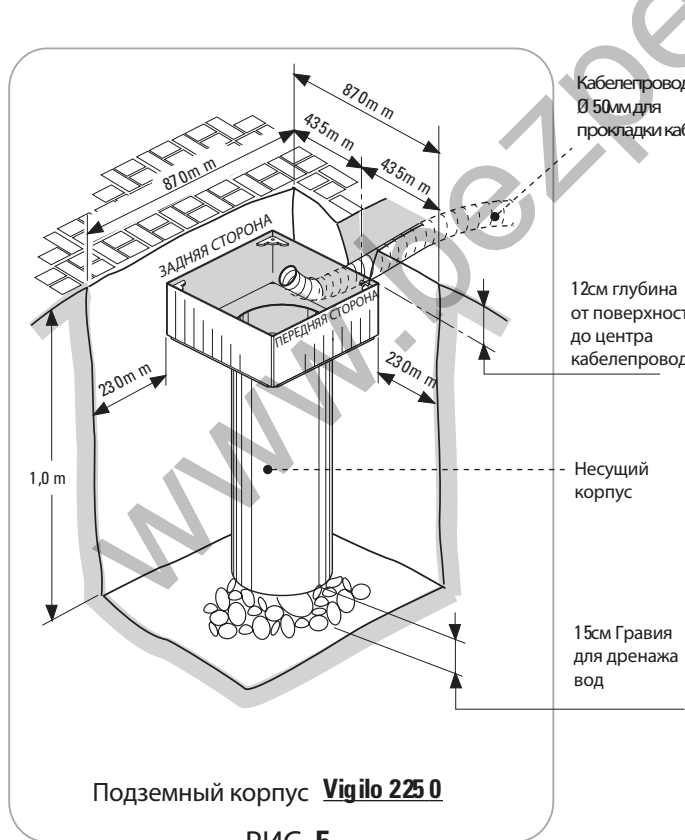

Подземный корпус **Vigilo 2250**

РИС. 5

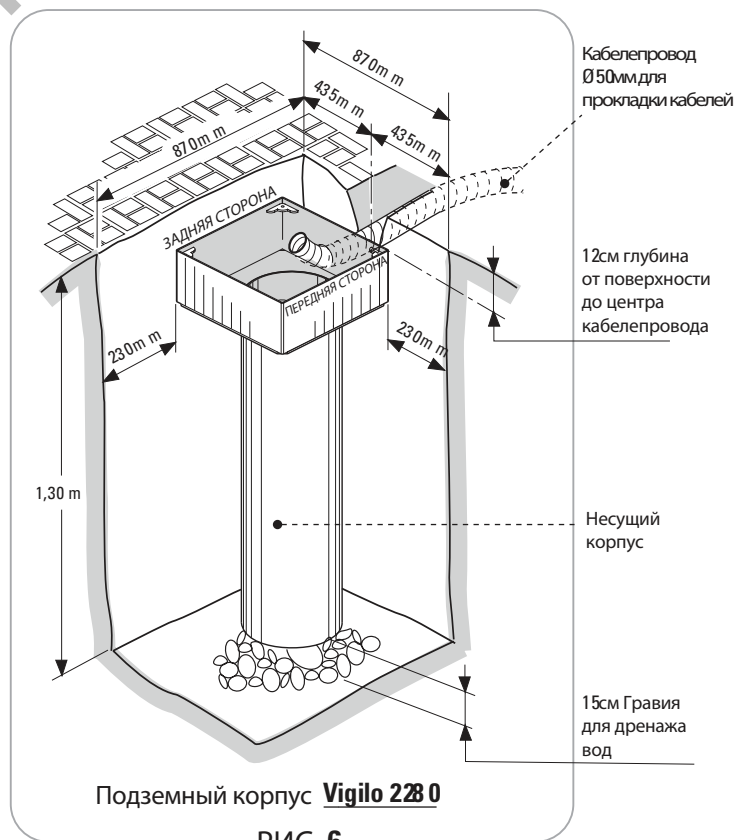

Подземный корпус **Vigilo 2280**

РИС. 6

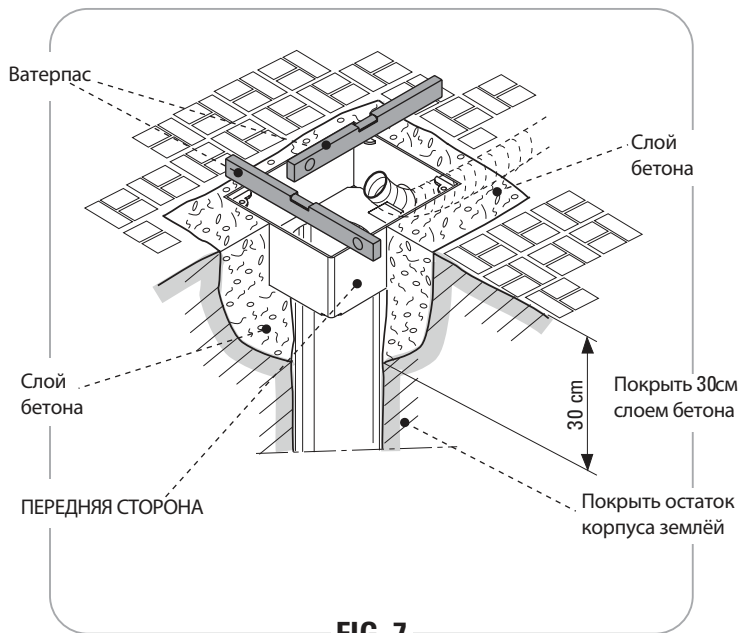

FIG. 7

- По завершении установки подземного Бокса очень важно, чтобы верхний край корпуса находился на нулевом уровне с дорожной поверхностью (Рис. 7 и Рис. 8)



Внимание: По завершении монтажа, верхний край корпуса должен находиться на нулевом уровне с дорожной поверхностью.

Несущий корпус **VIGILO 2250**
Несущий корпус **VIGILO 2280**

УСТАНОВКА БОЛЛАРДА

VIGILO 2250
VIGILO 2280

ВНУТРИ НЕСУЩЕГО ПОДЗЕМНОГО БОКСА



РИС. 8

Для выполнения этой операции дождитесь прежде всего затвердевания цемента вокруг несущего корпуса так, чтобы он был крепко зафиксирован в яму, а кабелепровод для прокладки электрических кабелей должен быть полностью покрыт землей.

- С помощью подвесного крюка приподнять несущий корпус гидроцилиндра с гидростанцией (за рым-болт) и наводить его над подземным корпусом.
- Пропустите через гофрированный шланг электрические кабели двигателя и концевиков и, одновременно опуская автоматику в подземный корпус.

Внимание: пропустить кабели стараясь не отсоединить или натянуть их. Рис. 8.

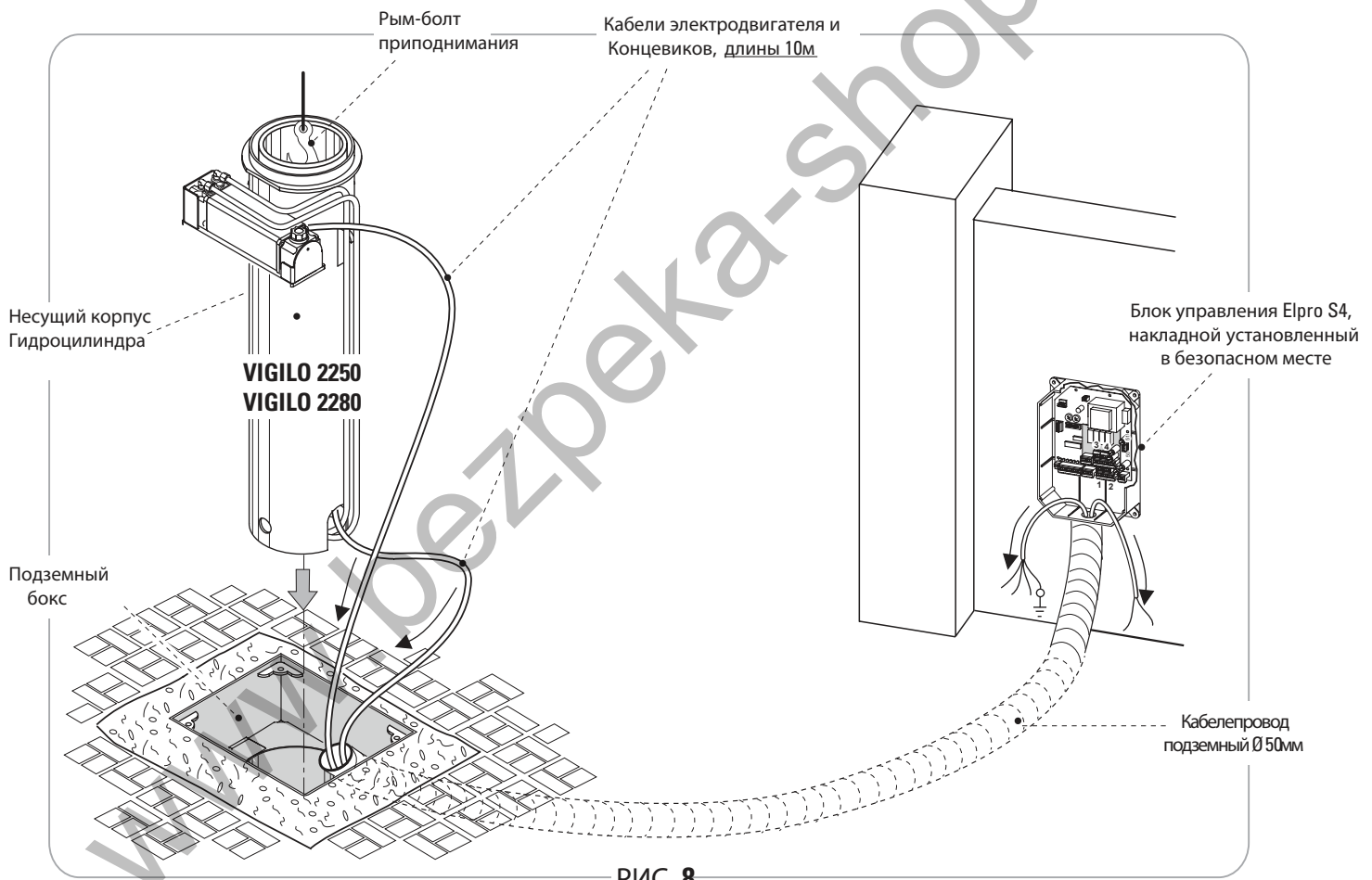

РИС. 9



FADINI
Papricancello
Made in Italy

Болларды Vigilo 225 0 и Vigilo 228 0 поставляются с двумя кабелями: один для Электродвигателя 230V 50Hz к клеммам 16,17 и 18, и другой для подключения к клеммам Концевиков Открывания 11 и Общий 13 (Рис. 9).

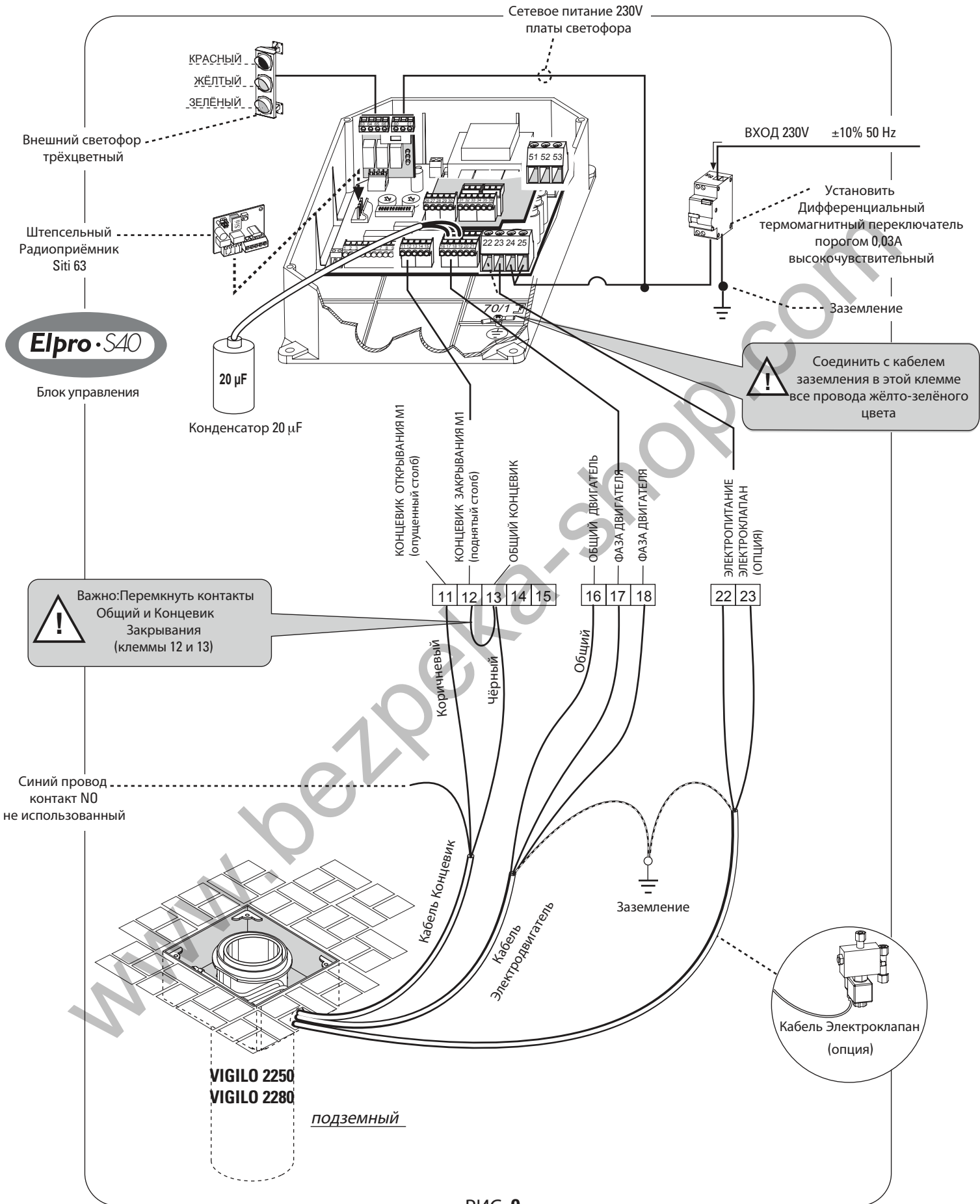
Перемкнуть клеммы 12 и 13 Концевика Закрывания .

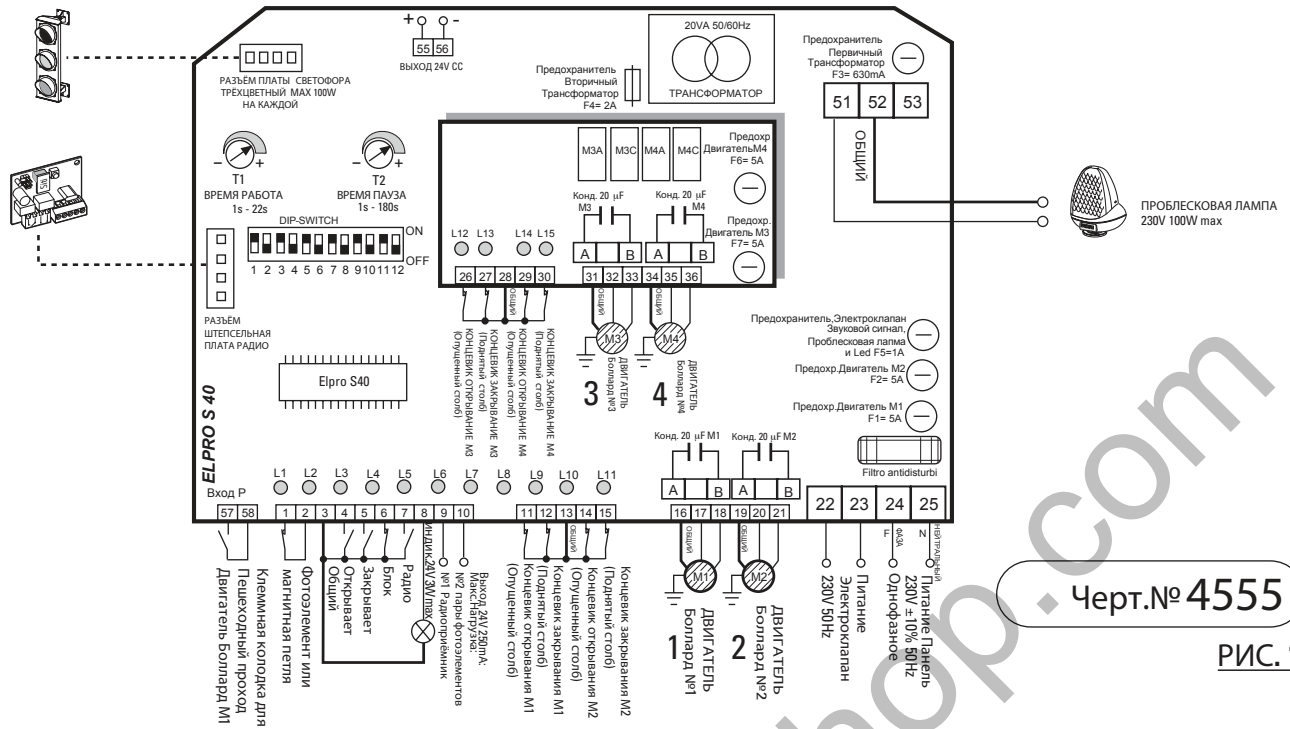

МАНЕВРЫ ПЕРВОГО ВВОДА В ЭКСПЛУАТАЦИЮ

VIGILO 2250
VIGILO 2280



ВНИМАНИЕ: очень важно определить сразу положение столба, поднятый или опущенный, в зависимости от того какое действие должен выполнять: освободить или запретить проезд. (Рис. 11)

Завершив установку выдвигного столба и всех аксессуаров управления и безопасности, с соответственными подключениями к блоку управления Elpro S40 и, выполнив внимательный анализ рискованности, можно перейти к первым пробным маневрам выдвигного столба. Запрограммировав по собственным инструкциям радиопередатчик, подайте команду открывания выдвигного столба; если не обладаете радиопередатчиком активируйте поднятие болларда ключом-выключателем

При первом вводе в эксплуатацию болларда проверьте соответствие соединений фаз двигателя с позициями болларда «отрыто» и «закрыто», концевиками поднятого столба (проезд закрыт) и, если не совпадают, тогда инвертируйте фазные провода между ними, не трогая «ноль». (Рис.12).

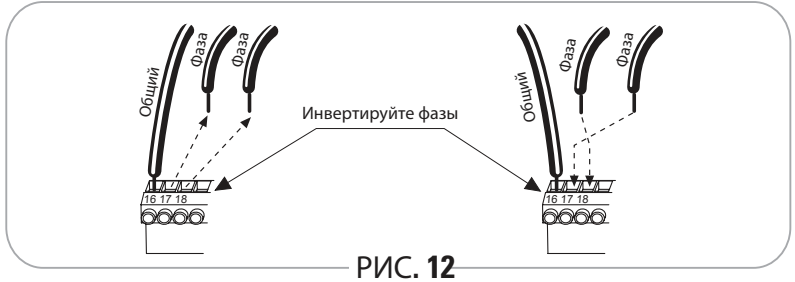
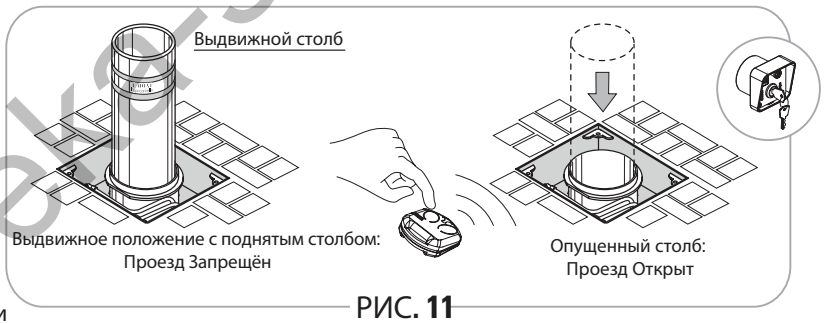

ФИКСИРОВАНИЕ БОЛЛАРДА ЗАЩИТНОЙ ПЛИТКА

VIGILO 2250
VIGILO 2280

- Зафиксируйте **Защитную плитку** четырьмя винтами (Рис. 13).
- Работы по фиксации защитной плиты и резинового отбойника легче осуществить с выдвинутым цилиндром, поэтому дайте команду открывания (брелоком-передатчиком или ключом-выключателем Рис.12).

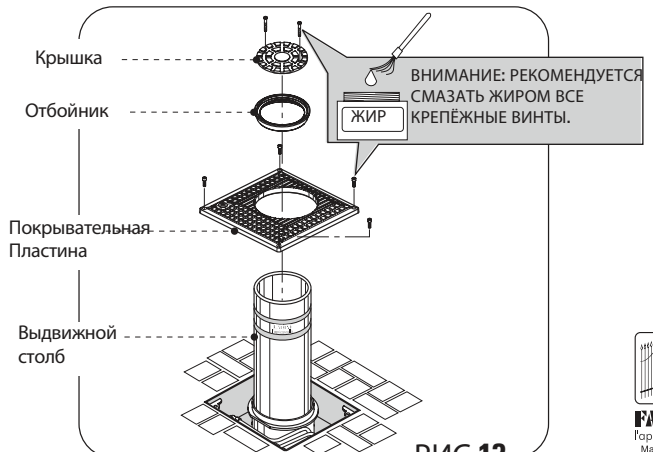
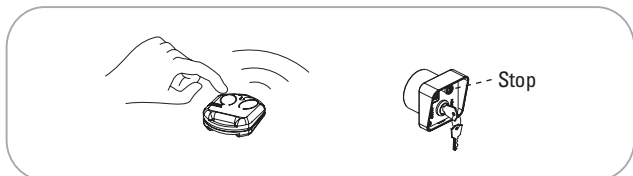



РИС. 14

Прежде чем приступить к подключению любых кабелей внимательно прочитайте принципиальные схемы из инструкции блока управления **Elpro S40** Черт.№4555

- Для подключения питания, электродвигателя и сигнальной лампы, используйте кабели сечением 1,5 мм², на расстоянии менее 50м; на расстоянии более 50м, рекомендуется использование кабелей сечением 2 мм².
- Для подключения **Фотоэлементов, Клавиатуры и Принадлежностей** можно использовать кабели сечением 1 мм².
- Заземлить все электрические подключения.

УСТАНОВКА ПРИНАДЛЕЖНОСТЕЙ БЕЗОПАСНОСТИ И УПРАВЛЕНИЯ

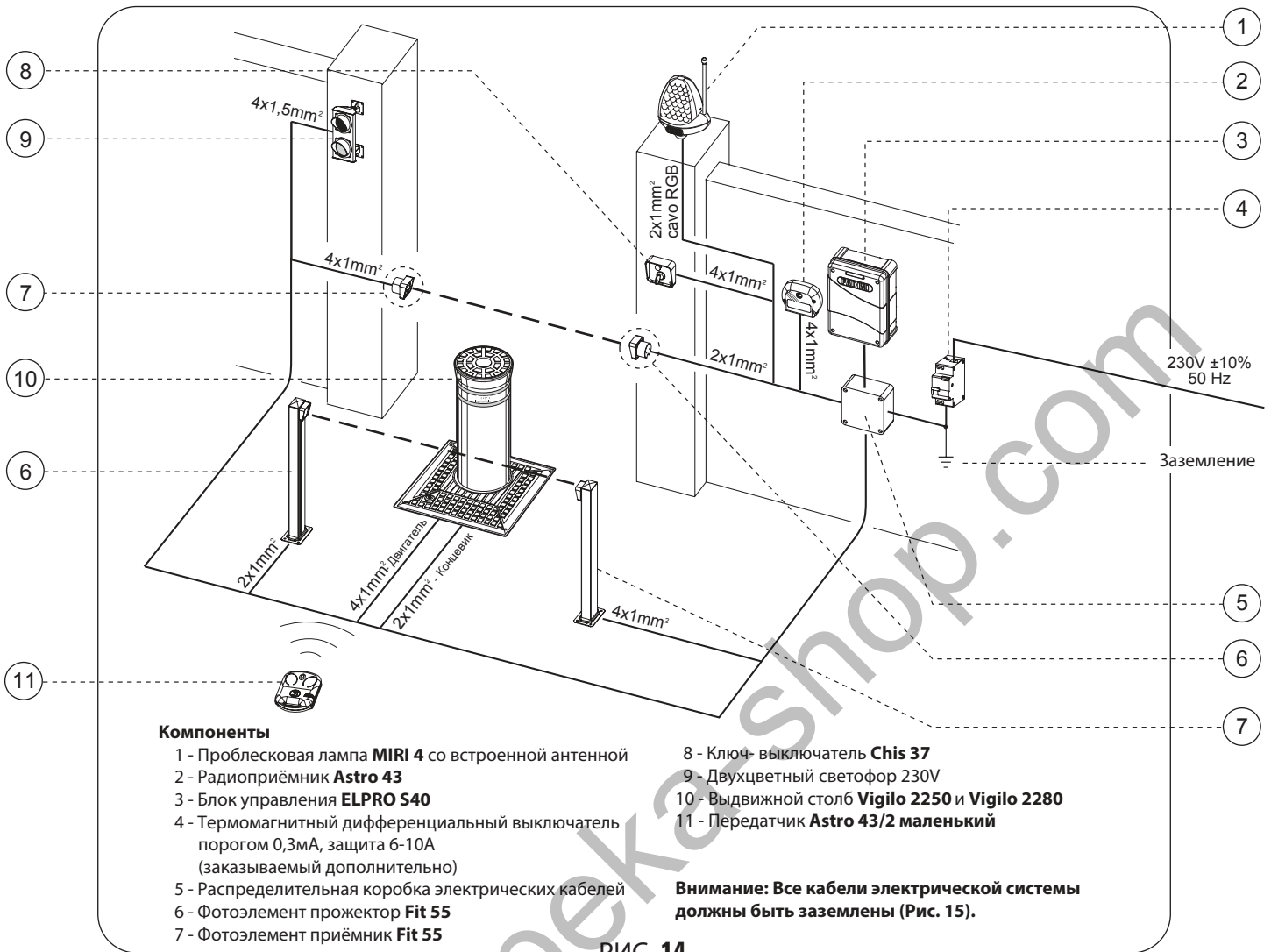
VIGILO 2250
VIGILO 2280

Для безупречной работы системы очень важно чтобы соблюдались размеры и минимальное монтажное расстояние от блокиратора. Всё оборудование должно быть заземлено.

УСТАНОВКА ФОТОЭЛЕМЕНТОВ

Фотоэлементы устанавливаются на минимальном рабочем расстоянии, как показано на Рис. 15.

МОНТАЖ VISUAL 344

Модульная колонна **Visual 344** применяется, при необходимости, для наружной установки блока управления **Elpro S40** или когда не имеется возможность установить его на столбе. Приспособлен для размещения всевозможных аксессуаров управления, таких как: домофон и ключи-выключатели вблизи боллардов **Vigilo2250** и **Vigilo 2280** (Рис.15).



РИС. 15



РИС. 16

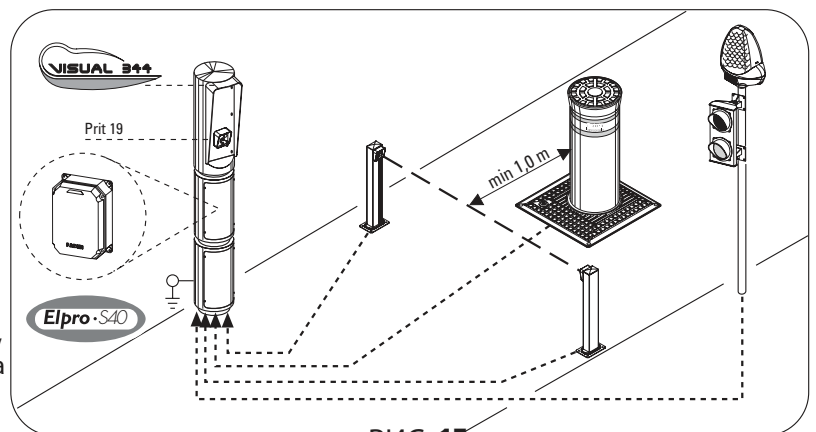

1) - Открутите защитную заглушку

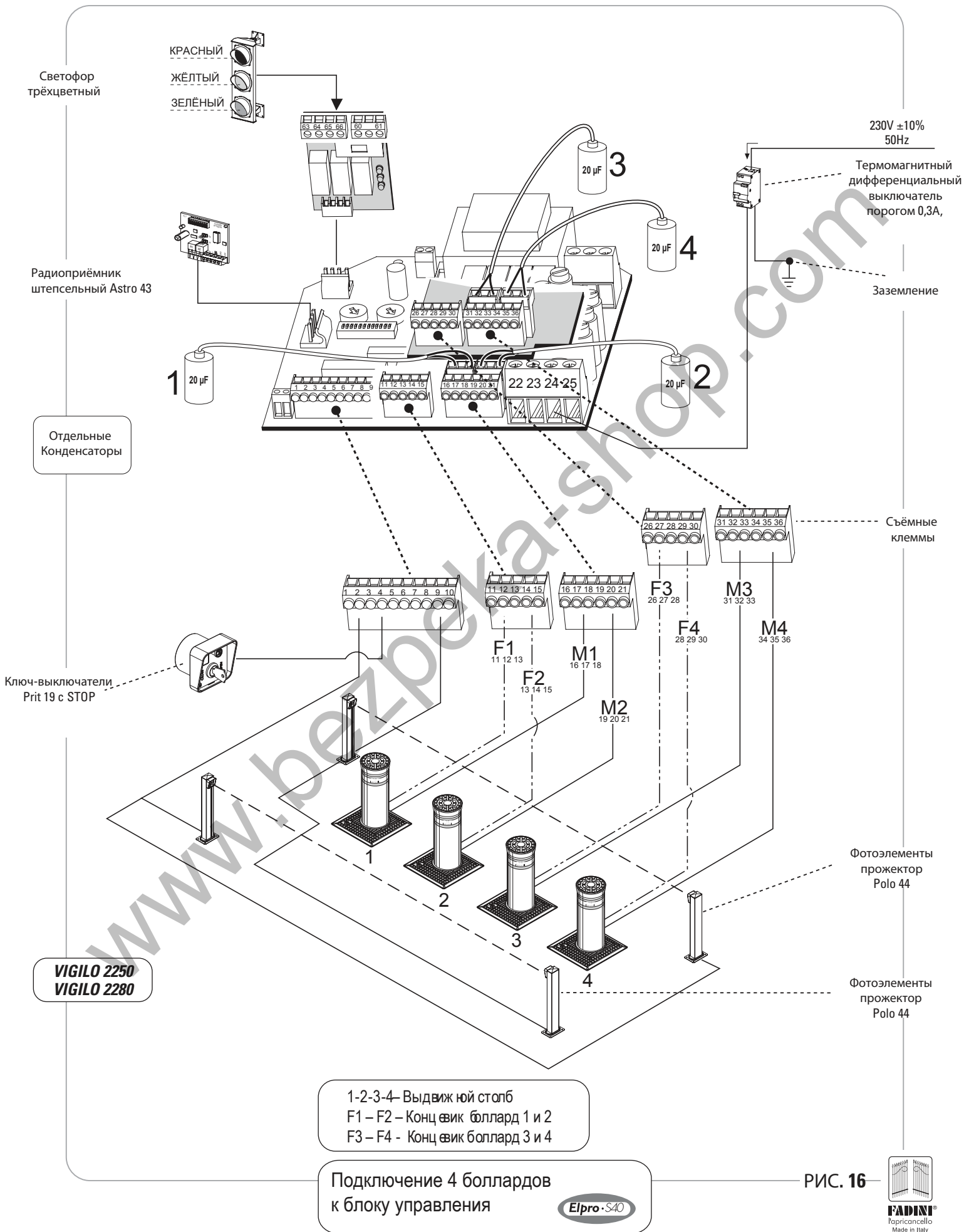
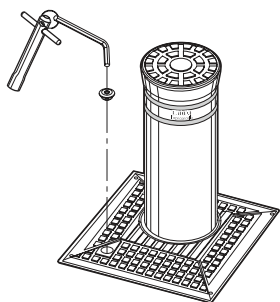

2) - Вставьте Разблокировочный ключ в отверстие

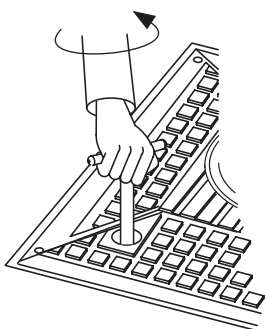
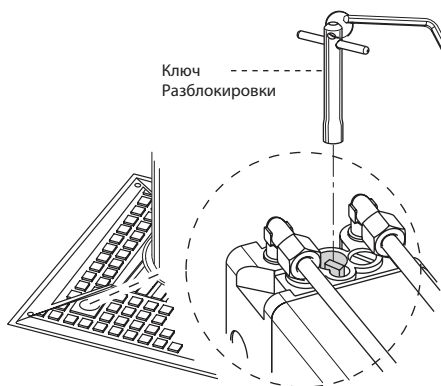

3) Разблокируйте гидравлическую систему одним оборотом ключа разблокировки против часовой стрелки

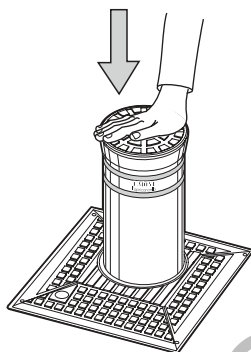

4) - Втолкните вручную столб



5) - Заблокируйте гидравлическую систему оборотом ключа разблокировки по часовой стрелке

РИС. 17

В случае отсутствия электропитания, выдвижной столб опускается вручную, следуя инструкциям на Рис.17: сперва открутите **Защитную Заглушку** (1), после чего вставьте **Ключ Разблокировки** в свое отверстие (2) и, поверните против часовой стрелки, разблокируется гидравлическая система (3); втолкните выдвижной столб до полного опускания столба (4) и наконец, заблокируете снова гидравлическую систему, поворачивая **разблокировочный ключ** по часовой стрелке(5).

= Чтобы поднять столб «**Заблокируйте**» поворачивая ключ по часовой стрелке, включите электропитание и подайте команду открывания =

ПОДГОТОВКА ДЛЯ ОТГРУЗКИ

VIGILO 2250
VIGILO 2280

Гидравлический боллард **VIGILO®2250**

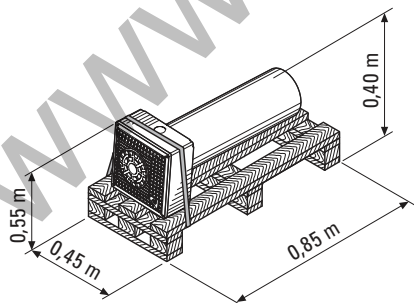

Единая упаковка на
деревянном паллете

Общий вес Vigilo 2250 : 107 Кг

РИС. 18

Гидравлический боллард **VIGILO®2280**

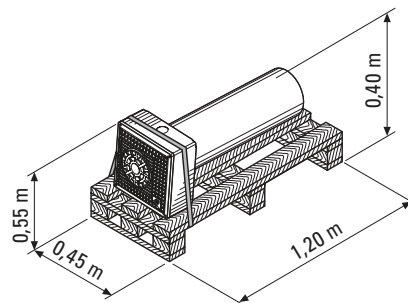

Единая упаковка на
деревянном паллете

Общий вес Vigilo 2280 : 107 Кг

РИС. 19



FADINI
l'apricancello
Made in Italy

Внимание: сдать остатки упаковки специализированным организациям

ДЕКЛАРАЦИЯ СООТВЕТСТВИИ

Производитель:



Адрес: Via Mantova 1771/A - 37053 Cerea (VR) Italy
Tel. 0442.330422 - Fax 0442.331054
e-mail: info@fadini.net - www.fadini.net

ЗАЯВЛЯЕТ ПОД СОБСТВЕННУЮ ОТВЕТСТВЕННОСТЬ, ЧТО:

Модель:

VIGILO® 2280

гидравлический выдвижной блокиратор подземной установки

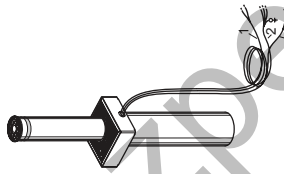

СООТВЕТСТВУЕТ ДИРЕКТИВАМ ОБОРУДОВАНИЯ.....2006/42/ЕС
КРОМЕ ТОГО:

Vigilo 2280 предназначен для установки как «автоматизированное оборудование», указанными Производителем принадлежностями и оригинальными запасными частями.
По действующему законодательству, данная автоматика является «оборудованием» и, следовательно, установщик должны быть приняты все меры безопасности. Сам установщик обязан выдать собственную Декларацию Соответствия.

Изделие соответствует нижеперечисленным нормативам:

- Анализа Рисков и их последующего устранения:12445 и EN 12453
- Директива Низковольтного Оборудования:2006/95/ЕС
- Директива Электромагнитной Совместимости:2004/108/ЕС и 92/31/ЕС

С целью сертификации изделия Производитель заявляет под собственную ответственность соблюдение НОРМАТИВЫ ИЗДЕЛИЯ EN 13241-1

Дата: 01-09-05



Meccanica FADINI s.p.a.
Dipartimento
Fabbrica

Президент



FADINI®
Ispirancello
Made in Italy



FADINI®
Ispirancello
Made in Italy

Производитель:



Адрес: Via Mantova 1771/A - 37053 Cerea (VR) Italy
Tel. 0442.330422 - Fax 0442.331054
e-mail: info@fadini.net - www.fadini.net

ЗАЯВЛЯЕТ ПОД СОБСТВЕННУЮ ОТВЕТСТВЕННОСТЬ, ЧТО:

Модель:

VIGILO® 2250

гидравлический выдвижной блокиратор подземной установки

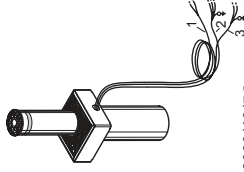

СООТВЕТСТВУЕТ ДИРЕКТИВАМ ОБОРУДОВАНИЯ.....2006/42/ЕС
КРОМЕ ТОГО:

Vigilo 2250 предназначен для установки как «автоматизированное оборудование», указанными Производителем принадлежностями и оригинальными запасными частями.

По действующему законодательству, данная автоматика является «оборудованием» и, следовательно, установщик должны быть приняты все меры безопасности. Сам установщик обязан выдать собственную Декларацию Соответствия.

Изделие соответствует нижеперечисленным нормативам:

- Анализа Рисков и их последующего устранения:12445 и EN 12453
- Директива Низковольтного Оборудования:2006/95/ЕС
- Директива Электромагнитной Совместимости:2004/108/ЕС и 92/31/ЕС

С целью сертификации изделия Производитель заявляет под собственную ответственность соблюдение НОРМАТИВЫ ИЗДЕЛИЯ EN 13241-1

Дата: 01-09-05



Meccanica FADINI s.p.a.
Dipartimento
Fabbrica

Президент



FADINI®
Ispirancello
Made in Italy

технические характеристики

	VIGILO 2250	VIGILO 2263	VIGILO 2280
Диаметр цилиндра	Ø 200 мм	Ø 200 мм	Ø 200 мм
Толщина стенок цилиндра	4 мм	4 мм	4 мм
Высота цилиндра	500 мм	600 мм	800 мм
Конструкционный материал	Сталь Fe 360	Сталь Fe 360	Сталь Fe 360
Отделка цилиндра	Полиэфирная порошковая окраска RAL 7016	Полиэфирная порошковая окраска RAL 7016	Полиэфирная порошковая окраска RAL 7016
Конструкционный материал версии из нержавеющей стали	AISI 304	AISI 304	AISI 304
Несущий корпус отделка	горячая оцинковка	горячая оцинковка	горячая оцинковка
Время поднимания	~ 5,1 с	~ 5,9 с	~ 7,7 с
Время опускания	~ 4,3 с	~ 5,2 с	~ 7,0 с
Диапазон рабочих температур	-20 °C +80 °C (*)	-20 °C +80 °C (*)	-20 °C +80 °C (*)
Масло	Oil FADINI арт. 708L	Oil FADINI арт. 708L	Oil FADINI арт. 708L
Напряжение питания	230В пер.ток- 50 Гц	230В пер.ток- 50 Гц	230В пер.ток- 50 Гц
Потребляемая мощность	330 Вт	330 Вт	330 Вт
Потребляемый ток	1,8 А	1,8 А	1,8 А
Рабочая мощность	0,25 кВт (0,33 лс)	0,25 кВт (0,33 лс)	0,25 кВт (0,33 лс)
Диаметр штока	16 мм	16 мм	16 мм
Диаметр поршня	30 мм	30 мм	30 мм
Усилие	15 да Н	15 да Н	15 да Н
Обороты двигателя	2 800 об/мин	2 800 об/мин	2 800 об/мин
Класс защиты гидростанции	IP 67	IP 67	IP 67
Интенсивность использования	интенсивное	интенсивное	интенсивное
Сопrotивляемость удару	30.000 Дж	30.000 Дж	30.000 Дж
Сопrotивляемость разрушению	160.000 Дж	160.000 Дж	160.000 Дж
Вес	102 кг	110 кг	131 кг

(*) -40°C с применением специфических дополнительных аксессуаров, смотри каталог

ГАБАРИТНЫЕ РАЗМЕРЫ

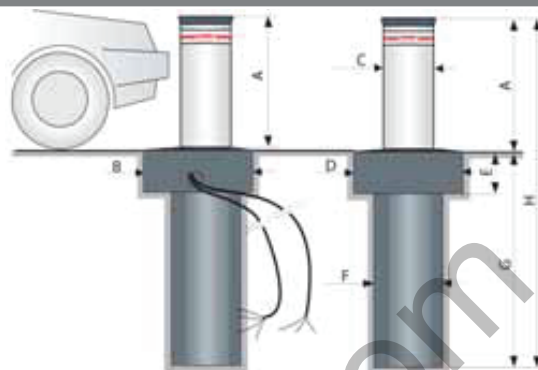

Каждый блокиратор Vigilo поставляется 10м кабеля питания (для подключения концевого выключателя, электродвигателя, электромагнитного клапана, светодиодов)

Габаритные размеры (мм)	A	B	C	D	E	F	G	H
Vigilo 2250/2251	500	410	Ø200	410	170	Ø275	850	1.350
Vigilo 2280/2281	600	410	Ø200	410	170	Ø275	960	1.560
Vigilo 2263	800	410	Ø200	410	170	Ø275	1.140	1.940

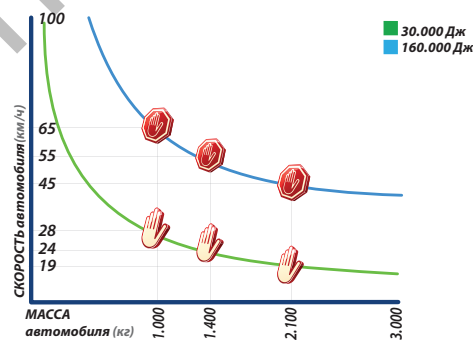

Различные факторы, такие как: индекс уплотнения, коэффициент проницаемости земли и тип бетона, могут, даже значительно, уменьшить иллюстрированные на графике значения.

ПРЕДУПРЕЖДЕНИЯ

- Проводить внимательный анализ рискованности перед монтажом и использовать оборудование в соответствии с Нормативами Безопасности **EN 12445** и **EN 124534**
- Сдать упаковочные остатки специализированным организациям;
- В случае полного извлечения гидравлического исполнителя, не резать кабели, отсоединить их от клемм откручивая стопорные винты в распределительной коробке;
- Снять сетевое электропитание прежде чем открыть крышку распределительной коробки;
- Автоматика полностью должна быть заземлена жёлто-зелёными кабелями;
- ГАРАНТИЙНЫЙ СЕРТИФИКАТ ПО ЗАПРОСУ ПОТРЕБИТЕЛЯ

Рекомендуется внимательно прочитать правила, указания и объяснения приведённые в книжке «Нормативы Безопасности».

ТЕХНИЧЕСКОЕ ОБСЛУЖИВАНИЕ

Для оптимальной и долгосрочной функциональности оборудования в соответствии с нормативами безопасности, необходимо выполнить правильное обслуживание и контроль всей установки автоматики, установленных электронных устройств и к ним подключений. Монтаж должен быть произведён квалифицированным персоналом, заполняя указанную в Книжке Нормативов (запросить) Книгу Обслуживания:

- 1- Электромеханическая автоматика: контроль и обслуживание каждые 6 месяцев;
- 2- Электронные аппараты и системы безопасности: ежемесячный контроль обслуживания;

Гарантия высокого качества производства и Система строгого Контроля Качества, в рамках постоянно обновлённого и инновационного производственного процесса, являются основами развития и успеха компании **Meccanica Fadini**, позволяя предложить своим потребителям изделия с неизменным наивысшим уровнем качества соответствующий текущим Нормативам Евросоюза



FABB RICA AUTOMAZIONI CANCELLI

Via Mantova, 177/A - 37053 Ce'ra (Verona) Italy
Tel. +39 044 2330422 r.a. - Fax +39 044 2331054
e-mail: info@fadini.net - www.fadini.net

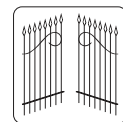

ЕВРОПЕЙСКИЙ ЗНАК СВИДЕТЕЛЬСТВУЮЩИЙ СООТВЕТСТВИЕ ГЛАВНЫМ ТРЕБОВАНИЯМ ДИРЕКТИВЫ 98/37/ЕС

FADINI
l'apricancello
Made in Italy

Место зарезервированное дилеру

Производитель оставляет за собой право вносить изменения данному руководству без предварительного уведомления, кроме этого не берёт на себя ответственность за возможный ущерб людям и вещам.